

## Spécification technique

Nom du projet \_\_\_\_\_

Entrepreneur \_\_\_\_\_

Emplacement du projet \_\_\_\_\_

Approbation \_\_\_\_\_

Ingénieur \_\_\_\_\_

N° de commande de l'entrepreneur \_\_\_\_\_

Approbation \_\_\_\_\_

Représentant \_\_\_\_\_

# SANS PLOMB\*

## MasterSeries®

### Modèle LF886W/WZ

#### Ensemble de prévention anti-refoulement à détecteur à pression réduite (type II)

#### 4 po – 10 po

Le détecteur à pression réduite MasterSeries LF886W/WZ est conçu pour fournir un remplacement encastré des vannes concurrentes dans l'orientation en motif N (LF886W) ou en motif en Z (LF886WZ). Il offre une protection contre les situations de contrepression et de siphonnement à rebours possibles dans les applications à haut risque/toxiques conformément aux codes locaux en matière de services publics de gestion des eaux. Il est principalement utilisé sur les systèmes d'eau potable où le Code de réglementation local exige une protection contre l'eau de qualité non potable pompée ou siphonnée à rebours dans le système d'eau potable.

Le corps en fonte ductile est fusionné avec la technologie ArmorTek® pour résister à la corrosion due à la corrosion induite par les microbes (MIC) ou au substrat métallique exposé. La gamme intègre une construction sans plomb lui permettant de se conformer aux exigences d'installation faible en plomb. Les antirefoulements à détecteur à pression réduite sans plomb doivent être conformes aux codes et normes de l'État, le cas échéant, exigeant une teneur réduite en plomb.

La série comprend un capteur d'inondation qui détecte les évacuations d'eau excessives de la soupape de décharge. Le capteur d'inondation transmet un signal qui déclenche une alerte multicanaux (appel, courriel, message texte) pour aviser le personnel d'une inondation potentielle.

#### AVIS

Une trousse de raccordement supplémentaire est nécessaire pour activer le capteur d'inondation. Sans la trousse de raccordement, le capteur d'inondation est un composant passif qui ne communique avec aucun autre dispositif. (Une trousse de raccordement de capteur de mise à niveau est également disponible pour les installations existantes. Pour en savoir plus, téléchargez RP/IS-F-880V-RP/RPDA.)

#### AVIS

L'utilisation du capteur d'inondation ne remplace pas le besoin de se conformer à toutes les instructions, à tous les codes et à toute la réglementation requis liés à l'installation, au fonctionnement et à la maintenance de ce produit, y compris le besoin d'assurer un drainage approprié en cas d'évacuation.

Watts® n'est pas responsable de la défaillance des alertes due à des problèmes de connectivité, à des coupures de courant ou à une installation incorrecte.

\*La surface mouillée de ce produit communiquant avec l'eau consommable contient moins de 0,25 % de plomb en poids.

Les spécifications des produits FEBCO en unités coutumières américaines et métriques sont approximatives et ne sont fournies qu'à titre de référence. Pour des mesures précises, veuillez communiquer avec le service technique de FEBCO. FEBCO se réserve le droit de changer ou de modifier la conception, la construction, les spécifications ou les matériaux du produit sans préavis et sans encourir aucune obligation de procéder à de tels changements et modifications sur les produits FEBCO vendus antérieurement ou ultérieurement.

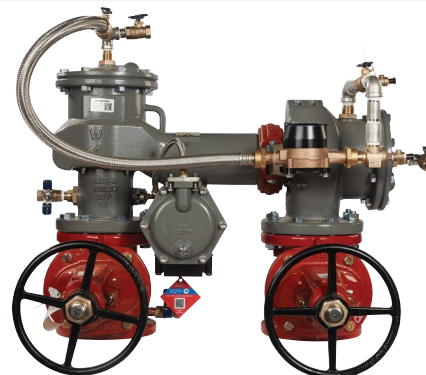

**LF886W-OSY-GPM avec capteur d'inondation**

### Caractéristiques

#### Vanne principale :

- Composants de siège de soupape de décharge en acier inoxydable et clapet en acier inoxydable pour un rendement et une durabilité maximaux
- Longueur porte-à-porte plus longue pour le remplacement encastré des vannes plus longues
- Ensemble réparable en ligne
- Aucun outil spécial n'est exigé pour l'entretien
- Ensemble de ressort modulaire capturé
- Disques réversibles et remplaçables
- Sièges remplaçables sur le terrain
- Conception du corps de vanne en fonte ductile
- Technologie avancée de revêtement ArmorTek pour résister à la corrosion des composants internes
- Soupape de décharge de pression différentielle modulaire et réparable
- Ensemble de clapet de retenue
- Conception de joint torique saisi
- Capteur sur la soupape de décharge pour la détection des inondations, activé par trousse de raccordement complémentaire pour la communication BMS ou réseau cellulaire

#### Dérivation auxiliaire :

- Conception compacte de dérivation; reste dans le profil de l'ensemble de vanne principale
- Ensemble de clapet de 3/4 po (1,9 cm) réparable en ligne
- Aucun outil spécial n'est exigé pour l'entretien
- Siège et disque à remplacement sur le terrain
- Détecte les fuites d'eau souterraines potentielles
- Détecte la consommation d'eau non autorisée

#### AVIS

Ces informations ne sont pas destinées à remplacer les informations d'installation et de sécurité complètes du produit ni l'expérience d'un installateur professionnel. Vous êtes tenu de lire attentivement toutes les instructions d'installation et les renseignements relatifs à la sécurité du produit avant d'en commencer l'installation.

Renseignez-vous auprès des autorités compétentes pour connaître les exigences locales en matière d'installation.



**A WATTS Brand**

## Spécifications

L'antirefoulement à détecteur à pression réduite FEBCO MasterSeries LF886W/WZ doit être installé sur l'approvisionnement en eau potable et à chaque point d'interconnexion pour protéger contre les conditions possibles de contrepression et de siphonnement à rebours pour les applications à haut risque/toxiques. L'ensemble se compose d'un corps de vanne de conduite principale avec deux (2) modules de clapet antiretour approuvés à action indépendante, y compris des sièges et des caoutchoucs de disque remplaçables. L'entretien des deux modules de clapet ne doit pas nécessiter d'outils spéciaux et l'accès se fait par un couvercle d'entrée indépendant sur le dessus. Cet ensemble doit être équipé de robinets d'arrêt d'entrée/sortie résilients avec siège classés UL et homologués FM et contenir quatre (4) robinets d'essai avec siège résilients correctement placés, comme spécifié par la norme C511 de l'AWWA. La conduite de dérivation auxiliaire contient un compteur d'eau de 5/8 po x 3/4 po conforme à la norme C700 de l'ANSI/AWWA, couplé à un ensemble de clapet approuvé conforme à la norme C511 de l'AWWA. La conduite de dérivation est conçue pour détecter les fuites ou une consommation d'eau non autorisée du système d'eau tout en assurant une protection contre d'éventuelles conditions de contre-pression et de siphonnement à rebours pour des applications à haut risque pour la santé. Le corps de vanne doit intégrer un système de revêtement avec un inhibiteur de corrosion électrochimique et un inhibiteur microbien intégrés. Les paramètres de rendement de débit et de perte de pression doivent répondre aux exigences de la norme C511 de l'AWWA. L'ensemble doit être de la gamme FEBCO MasterSeries LF886W/WZ et doit inclure un capteur sur la soupape de décharge pour la détection des inondations.

## Modèle/Option

FS	Capteur sur la soupape de décharge pour la détection des inondations
OSY	Robinets-vannes OS&Y classés UL et homologués FM (conformes à la norme C515 de l'ANSI/AWWA)
CFM	Compteur d'eau totalisateur de 5/8 po x 3/4 po en pi <sup>3</sup> /min (conforme à la norme C700 de l'ANSI/AWWA)
GPM	Compteur d'eau totalisateur de 5/8 po x 3/4 po en gal/min (conforme à la norme C700 de l'ANSI/AWWA)
LG	Moins les robinets d'arrêt (Ceci n'est pas un ASSEMBLAGE APPROUVÉ.)

### Exemple de descriptions de commande

LF886W-OSY-GPM-FS 4 po - Robinets d'arrêt OS&Y installés sur ensemble de vannes, compteur d'eau en gallons par minute et capteur d'inondation

LF886V-OSY-CPM-FS 4 po - Robinets d'arrêt OS&Y installés sur ensemble de vannes, compteur d'eau en mètres cube par minute et capteur d'inondation

## Composants disponibles

Tamis en Y	homologué par la FDA (B16.1 Classe 125 de l'ASME et classe D Bride de l'AWWA)
------------	---

## Approbations – Normes

- Approuvé par la Fondation pour le contrôle des interconnexions et la recherche hydraulique de l'Université de Californie du Sud (FCCCHR-USC)
- ASSE 1047
- Classé UL\*\* (États-Unis et Canada)
- Homologué FM\*\*
- IAPMO/cUPC
- Conforme à la norme C511 de l'AWWA
- Raccordements d'extrémité – Conforme à la norme B16.1 Classe 125 de l'ASME et à la norme Classe D Bride de l'AWWA



## Orientation du débit d'assemblage

Horizontal (motif N 4 po – 10 po [10,2 cm à 25,4 cm]) - Homologué par FCCCHR-USC, ASSE, cULus, FM, IAPMO/cUPC  
Vertical vers le haut (motif en Z 4 po à 10 po [10,2 cm à 25,4 cm]) - Homologué par FCCCHR-USC, ASSE, cULus, FM, IAPMO/cUPC

\*\* Assemblage configuré avec des robinets-vannes OS&Y RW classés UL et homologués FM. Les assemblages sans robinets-vannes ne sont pas des configurations classées UL ni homologuées FM

## Matériaux

Tous les assemblages (tailles 2½ po à 10 po [6,4 cm à 25,4 cm]) sont similaires en matière de matériaux et de construction. Communiquez avec votre représentant FEBCO local si vous avez besoin de plus amples renseignements.

Corps de vanne principale	fonte ductile de grade 65-45-12
Corps de soupape de décharge	fonte ductile de grade 65-45-12
Revêtement	Fusion à revêtement époxy interne et externe Norme C550-90 de l'AWWA
Robinets d'arrêt	robinet-vanne à siège résilient OSY à la norme C515 de l'AWWA (classé UL et homologué FM)
Sièges de clapet	acier inoxydable
Siège de soupape de décharge	acier inoxydable
Porte-disque	acier inoxydable
Disque en élastomère	silicone
Ressort	Acier inoxydable
Pince	Classe 606 de l'AWWA

## Pression – Température

Pression de service Pression nominale	12,1 bar (175 psi)
Distance verticale min. Pression nominale	1,4 bar (20 psi)
Pression d'essai hydrostatique	24,1 bar (350 psi)
Pression de sécurité hydrostatique	48,3 bar (700 psi)
Plage de température	0,5 °C à 60 °C (33 °F à 140 °F) continue

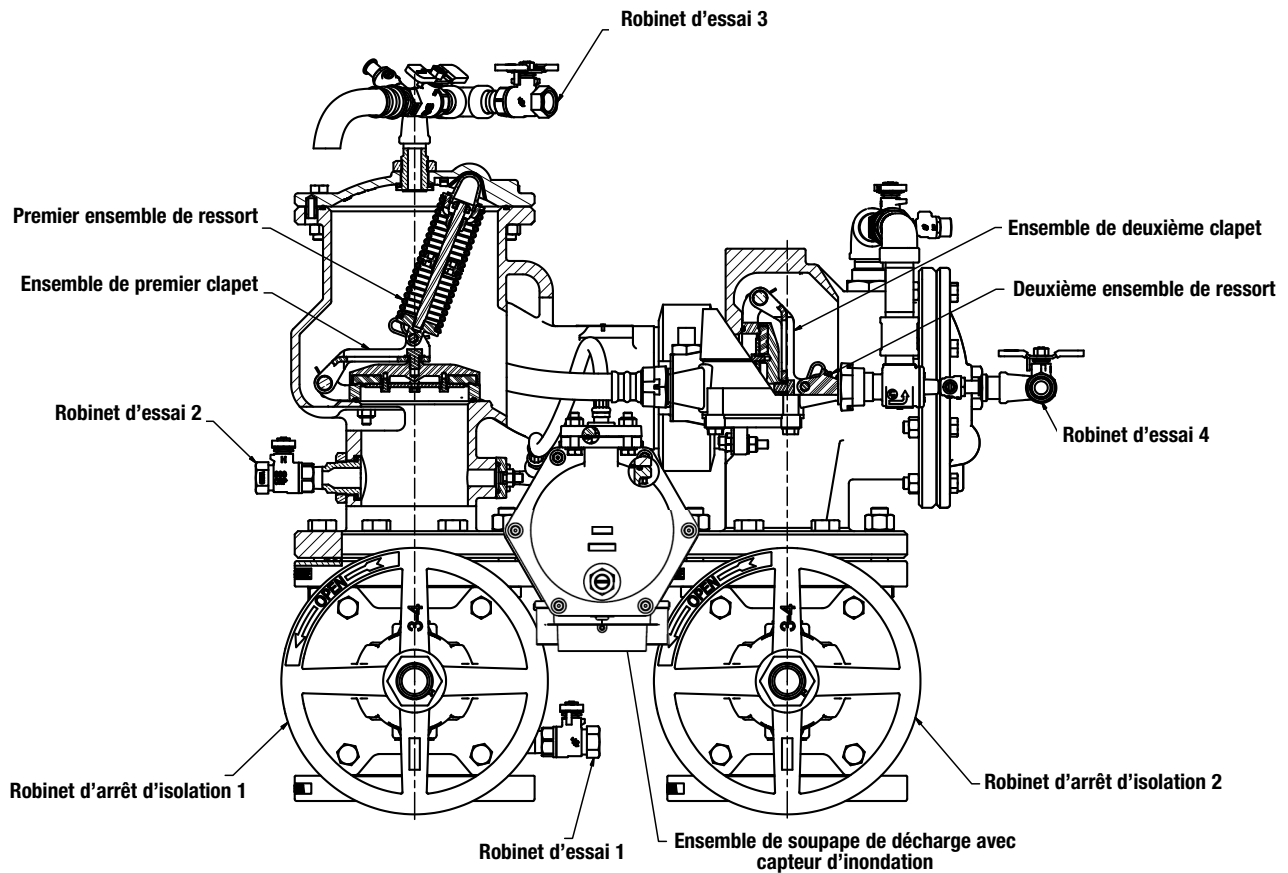

## Dimensions et poids

Vous trouverez ci-dessous les dimensions nominales et les poids physiques pour LF886W/WZ, tailles 4 po à 10 po (10,2 cm à 25,4 cm). Des tolérances de fabrication normales doivent être prises en compte. Téléchargez les instructions d'installation au [watts.com](http://watts.com) ou communiquez avec votre représentant FEBCO local pour de plus amples renseignements.

### Orientation standard (motif N)

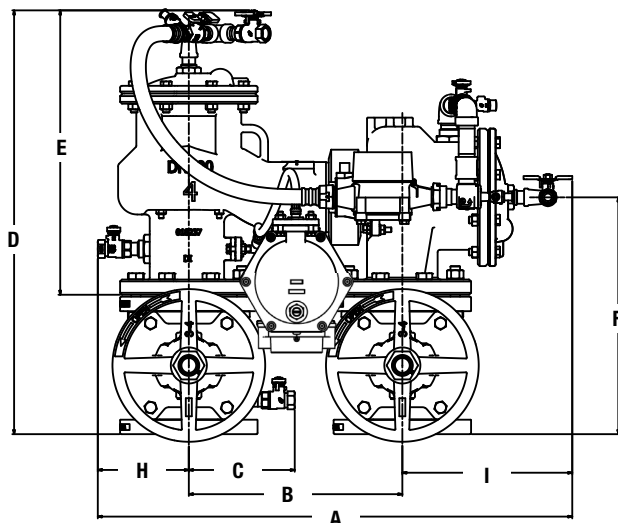

### Orientation verticale (motif en Z)

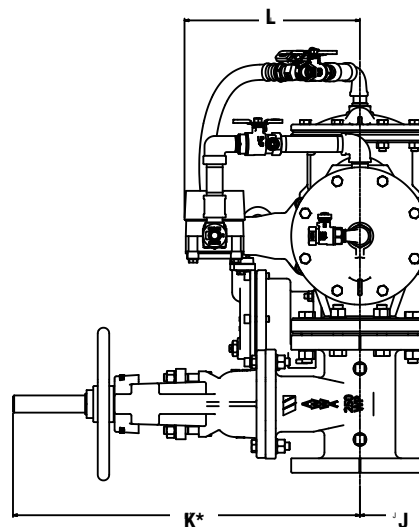
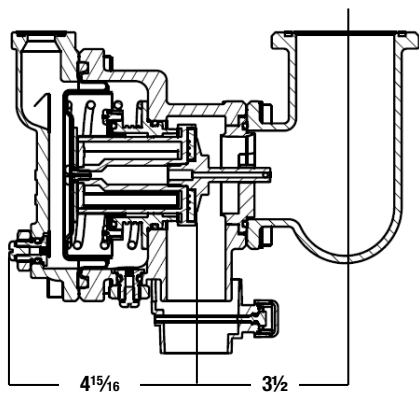
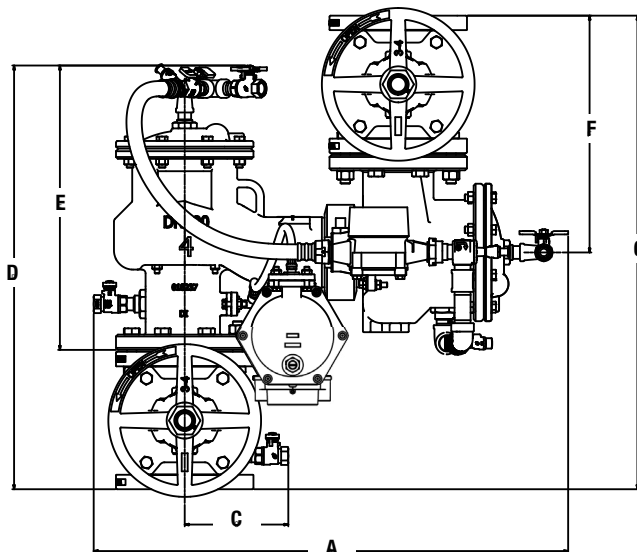

Appeler le service clientèle si vous avez besoin d'aide pour les détails techniques.

TAILLE	DIMENSIONS														POIDS**															
	A (W)		A (Z)		B (W)		B (Z)		C		D		E		F		G		H		I		J		K*		L		OSY	
po	mm	po	mm	po	mm	po	mm	po	mm	po	mm	po	mm	po	mm	po	mm	po	mm	po	mm	po	mm	po	mm	po	mm	lb	kg	
4	32 <sup>3</sup> / <sub>16</sub>	818	32 <sup>1</sup> / <sub>16</sub>	833	18 <sup>5</sup> / <sub>16</sub>	465	18 <sup>1</sup> / <sub>16</sub>	481	7	178	27 <sup>3</sup> / <sub>16</sub>	705	18 <sup>3</sup> / <sub>16</sub>	476	15 <sup>1</sup> / <sub>2</sub>	394	31	787	6	152	11 <sup>1</sup> / <sub>8</sub>	283	4 <sup>1</sup> / <sub>2</sub>	114	23 <sup>3</sup> / <sub>16</sub>	591	13	330	342	155
6	34 <sup>1</sup> / <sub>16</sub>	887	37 <sup>1</sup> / <sub>4</sub>	946	18 <sup>1</sup> / <sub>16</sub>	475	21	533	8	203	32 <sup>3</sup> / <sub>16</sub>	831	22 <sup>1</sup> / <sub>8</sub>	562	18 <sup>3</sup> / <sub>8</sub>	473	37 <sup>1</sup> / <sub>4</sub>	946	7 <sup>1</sup> / <sub>4</sub>	184	12 <sup>1</sup> / <sub>2</sub>	316	5 <sup>1</sup> / <sub>2</sub>	140	30 <sup>1</sup> / <sub>8</sub>	765	13	330	530	240
8	48	1219	49 <sup>5</sup> / <sub>16</sub>	1253	29	737	30 <sup>5</sup> / <sub>16</sub>	770	9 <sup>1</sup> / <sub>4</sub>	235	36 <sup>3</sup> / <sub>16</sub>	933	25 <sup>1</sup> / <sub>8</sub>	638	20 <sup>3</sup> / <sub>4</sub>	527	41 <sup>1</sup> / <sub>2</sub>	1054	8 <sup>1</sup> / <sub>2</sub>	216	14	356	6 <sup>3</sup> / <sub>4</sub>	172	37 <sup>3</sup> / <sub>4</sub>	959	14 <sup>1</sup> / <sub>2</sub>	368	846	384
10	50 <sup>1</sup> / <sub>16</sub>	1272	51 <sup>3</sup> / <sub>8</sub>	1304	29	737	30 <sup>5</sup> / <sub>16</sub>	533	10 <sup>7</sup> / <sub>16</sub>	264	4 <sup>1</sup> / <sub>16</sub>	1047	28 <sup>1</sup> / <sub>8</sub>	714	23 <sup>1</sup> / <sub>16</sub>	601	47 <sup>5</sup> / <sub>16</sub>	1202	9 <sup>5</sup> / <sub>8</sub>	244	15 <sup>1</sup> / <sub>16</sub>	398	8	203	45 <sup>3</sup> / <sub>4</sub>	1162	13 <sup>3</sup> / <sub>8</sub>	333	1363	618

\* Indique les dimensions nominales des robinets-vannes OSY (positions complètement ouvertes).

\*\* Indique le poids des assemblages contre le refoulement complets avec robinets-vannes spécifiés.

Le drain à intervalle n'est pas conçu pour accueillir le déversement maximal possible de la soupape de décharge. L'installation du passage d'air FEBCO sur la conduite de vidange qui se termine au-dessus d'un avaloir de sol permettra de gérer les évacuations ou nuisances ordinaires par la soupape de décharge. En revanche, il est possible que la taille de l'avaloir de sol devrait être conçue de sorte à empêcher les dégâts des eaux en cas de défaillance totale. Veuillez à ne pas réduire la taille de la conduite de vidange à partir du raccord entrefer.

## Rendement

Le tableau de capacité de débit identifie le rendement de l'appareil en fonction d'une vitesse nominale de l'eau allant jusqu'à 20 pi/s (6 m/s).

- Le débit de service maximum est déterminé par la vitesse nominale maximum de 7,5 pi/s.
- Le manuel M-22 (Annexe C) de l'AWWA recommande une vitesse de l'eau en service maximum inférieure à 10 pi/s (3 m/s).
- Le débit UL est déterminé par la vitesse nominale typique de 15 pi/s (9 m/s).

## Capacité

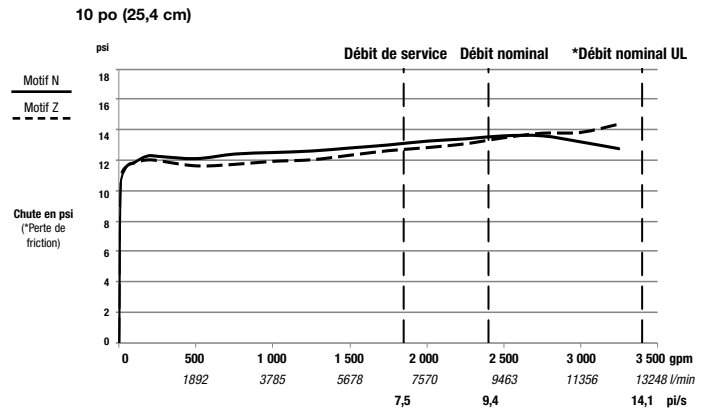
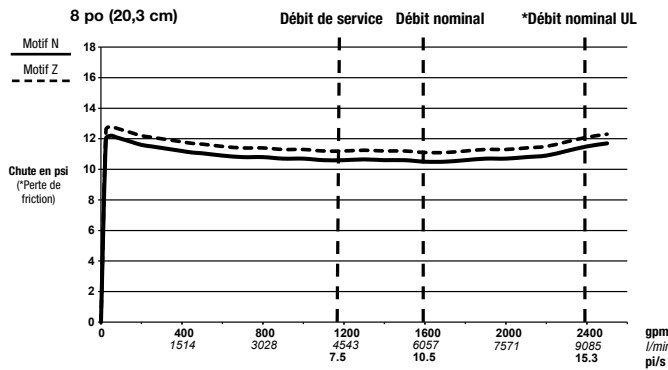
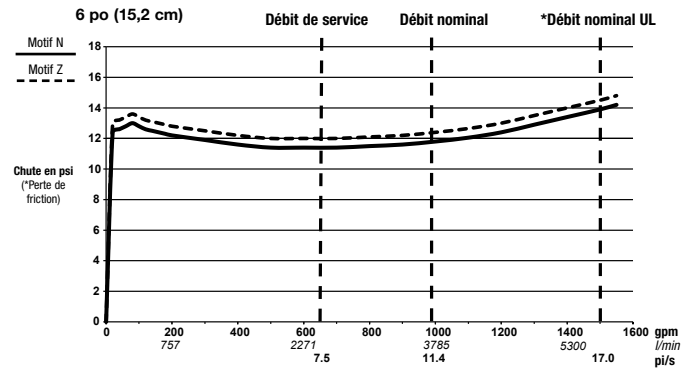
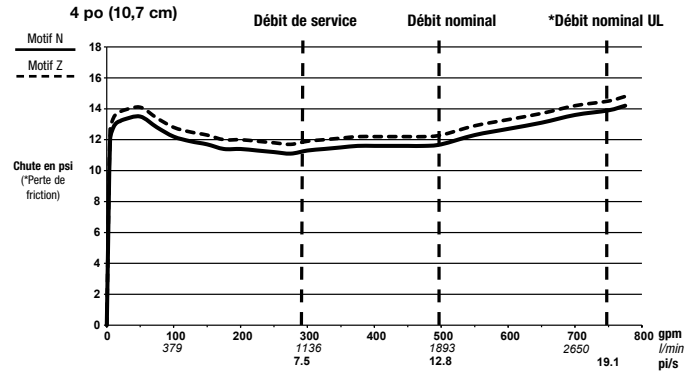

A WATTS Brand

É.-U. : Tél. : (800) 767-1234 • FEBCOonline.com

Canada : Tél. : (888) 208-8927 • FEBCOonline.ca

Amérique latine : Tél. : (52) 55-4122-0138 • FEBCOonline.com

