

Spécification technique

Nom du projet _____

Entrepreneur _____

Emplacement du projet _____

Approbation _____

Ingénieur _____

N° de bon de commande de l'entrepreneur _____

Approbation _____

Représentant _____

SANS PLOMB*

Série LF825Y

Assemblages pour zones à pression réduite

3/4" - 2"

Les assemblages pour zones à pression réduite de la série LF825Y de FEBCO sont utilisés pour la protection contre les fluides à haut danger (toxiques) dans les services d'eau des installations industrielles, des hôpitaux, des morgues et des usines chimiques. Les applications s'étendent également aux systèmes d'irrigation, à l'alimentation des chaudières, aux conduites d'eau et à d'autres installations nécessitant une protection maximale. La série est dotée d'une construction sans plomb* pour se conformer aux exigences d'installation sans plomb*.

La série comprend un capteur d'inondation qui détecte les décharges d'eau excessives de la soupape de décharge. Le capteur est installé à l'extérieur de l'assemblage et ne modifie pas les fonctions ou les certifications de l'assemblage. Le capteur relaie un signal qui déclenche une notification au personnel de l'installation pour qu'il prenne des mesures correctives, limitant ainsi les inondations et les dommages coûteux.

AVIS

Une trousse de raccordement supplémentaire est nécessaire pour activer le capteur. Sans la trousse de raccordement, le capteur est un composant passif qui ne communique avec aucun autre dispositif. (Pour plus d'informations, téléchargez le document RP/IS-F-825Y.)

Caractéristiques

- Protection mécanique ultime de l'eau potable, contre les dangers de contamination par interconnexions.
- Répond à toutes les spécifications de l'AWWA, de l'ASSE et de la CSA.
- Approuvé par la Foundation for Cross-Connection Control and Hydraulic Research de l'University of Southern California
- Soupape de décharge modulaire pour faciliter la maintenance
- Procédures de service simples
- Toutes les pièces internes peuvent être entretenues en ligne.
- Faible perte de charge
- Clapets antiretour de type « Y » à ressort
- Passages internes de détection de pression de la soupape de décharge
- Bagues de siège remplaçables sur toutes les tailles
- Raccordement d'extrémité - NPT ANSI/ASME B1.20.1
- Capteur sur la soupape de décharge pour la détection des inondations
- Caractéristique d'alerte d'inondation activée avec une trousse de raccordement de capteur supplémentaire, compatible avec le BMS et la communication cellulaire.

*La surface mouillée de ce produit communiquant avec l'eau consommable contient moins de 0,25 % de plomb en poids.

Les spécifications des produits FEBCO en unités coutumières américaines et métriques sont approximatives et ne sont fournies qu'à titre de référence. Pour obtenir des mesures précises, veuillez contacter le service technique de FEBCO. FEBCO se réserve le droit de changer ou de modifier la conception, la construction, les spécifications ou les matériaux de ses produits sans préavis et sans obligation de procéder à de tels changements ou modifications sur les produits FEBCO vendus antérieurement ou ultérieurement.



LF825Y-FS

Fonctionnement

En cas de débit, les clapets antiretour sont ouverts, la pression entre les vannes, appelée zone, étant maintenue à au moins 5 psi en dessous de la pression d'entrée, et la soupape de décharge est maintenue fermée.

En cas de conditions anormales, en l'absence de débit ou en cas d'inversion du débit, la soupape de décharge différentielle s'ouvre et se décharge pour maintenir la zone à une pression inférieure d'au moins 2 psi à celle de l'alimentation.

Lorsque le débit normal reprend, la pression différentielle dans la zone reprend et la soupape de décharge se ferme.

AVIS

L'utilisation du capteur d'inondation ne remplace pas le besoin de se conformer à toutes les instructions, à tous les codes et à toute la réglementation requis liés à l'installation, au fonctionnement et à la maintenance de ce produit, y compris le besoin d'assurer un drainage approprié en cas d'évacuation.

Watts® n'est pas responsable de la défaillance des alertes due à des problèmes de connectivité ou d'alimentation.

AVIS

Les informations contenues dans le présent document ne sont pas destinées à remplacer l'ensemble des informations disponibles sur l'installation et la sécurité du produit, ni l'expérience d'un installateur professionnel. Vous devez lire attentivement toutes les instructions d'installation et les informations relatives à la sécurité du produit avant de commencer son installation.

Se renseigner auprès des autorités de réglementation pour les exigences d'installation locales.



A WATTS Brand

Spécification

L'ensemble de la zone de pression réduite doit être constitué de deux vannes de retenue en « Y » à ressort, fonctionnant indépendamment l'une de l'autre, et d'une soupape de décharge différentielle dépendant de l'hydraulique. L'ensemble doit automatiquement réduire la pression dans la « zone » entre les clapets antiretour à au moins 5 psi de moins que la pression d'entrée. Si le différentiel entre l'amont et la zone de l'ensemble tombe à 2 psi, la soupape de décharge différentielle doit s'ouvrir et maintenir le différentiel adéquat.

Le corps et les capuchons de la vanne principale, y compris le corps et le couvercle de la soupape de décharge, seront en alliage de cuivre au silicium moulé sans plomb*. L'élément mobile du clapet antiretour doit être guidé par une tige centrale. Tous les passages de détection hydraulique doivent être situés à l'intérieur des corps de la vanne principale et de la soupape de décharge, ainsi que du couvercle de la soupape de décharge. Le rapport entre la surface de la membrane et celle du siège doit être de 10:1 au minimum. La soupape de décharge doit avoir une bague de siège amovible. Les composants des clapets antiretour et des soupapes de décharge doivent être conçus de manière à pouvoir être entretenus sans avoir à retirer le corps de la vanne de la conduite. Tous les disques de siège doivent être réversibles. Les robinets d'arrêt et les robinets d'essai doivent être des robinets à bille à passage intégral.

L'assemblage doit être conçu pour une pression de service de 12,1 bars (175 psi) et une température de l'eau comprise entre 0 et 60 °C (32 et 140 °F). Les assemblages pour zones à pression réduite sans plomb* doivent être conformes aux codes et normes de l'État, le cas échéant, exigeant une teneur réduite en plomb.

L'assemblage doit répondre aux exigences de la norme ASSE 1013 ; du code standard AWWA C511 ; de la norme CSA B64.4 ; et être approuvé par la Foundation for Cross-Connection Control and Hydraulic Research de l'Université de Californie du Sud.

L'assemblage doit être de la série LF825Y de FEBCO et doit inclure un capteur sur la soupape de décharge pour la détection des inondations.

Dimensions - Poids

Communiquez avec le service à la clientèle si vous avez besoin d'aide pour les détails techniques.

TAILLE	DIMENSIONS						POIDS					
	A		B*		C		D		E			
in.	in.	mm	in.	mm	in.	mm	in.	mm	in.	mm	lb	kg
¾	12	305	7¾	197	3¼	83	3¼	83	4⅞	105	11.5	5.2
1	12¾	324	7¾	197	3¼	83	3¼	83	4⅞	105	12.5	5.7
1½	17	432	10½	267	4½	114	4½	114	5	127	26.5	12.0
2	17¾	451	10½	267	4½	114	4½	114	5	127	29.0	13.0

* B Les dimensions ne comprennent pas les obturateurs.

Les poids indiqués sont approximatifs. Les dimensions indiquées sont nominales, il faut tenir compte des tolérances normales de fabrication.

Température - Pression

Pression de service maximale	12,1 bar (175 psi)
Pression d'essai hydrostatique	24,1 bar (350 psi)
Plage de température	0°C à 60°C (32°F à 140°F)

Matériaux

Corps de la vanne principale	Alliage de cuivre au silicium sans plomb* moulé
Corps de la soupape de décharge	Alliage de cuivre au silicium sans plomb* moulé
Élastomères	Disques de siège en nitrile
Diaphragmes	Nitrile, renforcé de tissu
Ressorts	Acier inoxydable

Modèle/Option

FS	Capteur de détection d'inondation
----	-----------------------------------

Approbations - Normes

- Approuvé par la Foundation for Cross-Connection Control and Hydraulic Research de l'University of Southern California
- Conformité à la norme AWWA C511



Vue de côté

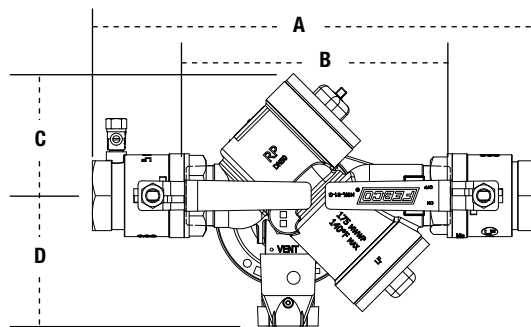

Vue du dessus

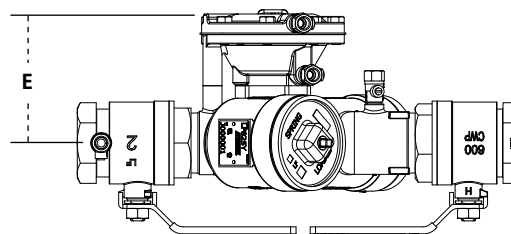

Installation typique

Les Assemblages pour zones à pression réduite doivent être installés avec un espace minimum de 12" entre l'orifice de décharge de la soupape de décharge et le plancher ou le sol. Ils doivent être installés à un endroit où l'écoulement n'est pas contre-indiqué et peut être évacué de manière positive. Ils doivent être installés à un endroit facilement accessible pour les essais et la maintenance et doivent être protégés du gel. La dilatation thermique de l'eau et/ou les coups de bélier en aval du disconnecteur peuvent provoquer une pression excessive. Les situations de pression excessive doivent être éliminées pour éviter d'endommager le système et l'assemblage.

AVIS

Reportez-vous aux réglementations locales pour connaître les exigences spécifiques en matière d'installation. Certains codes peuvent interdire l'installation verticale.

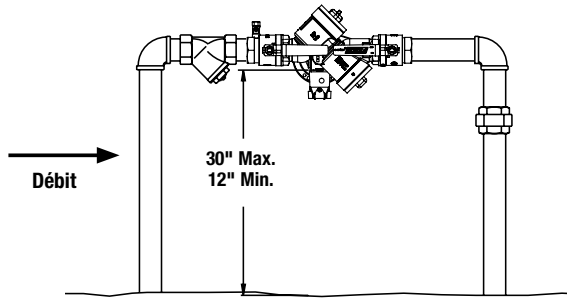

Capacité

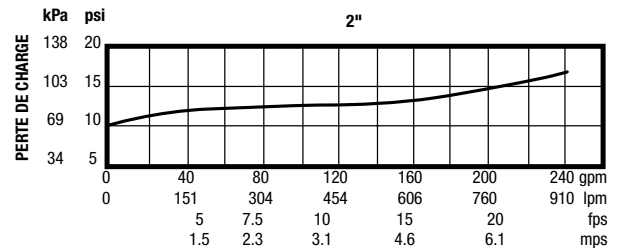
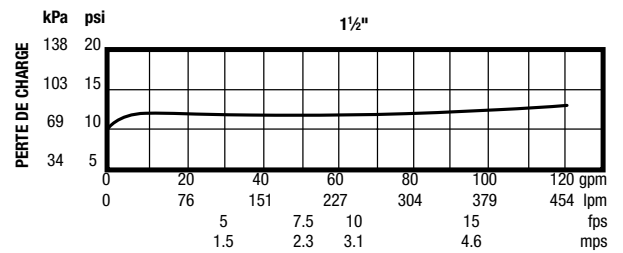
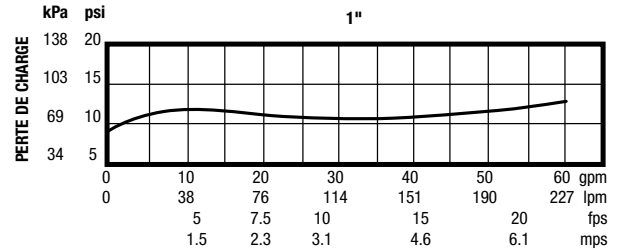
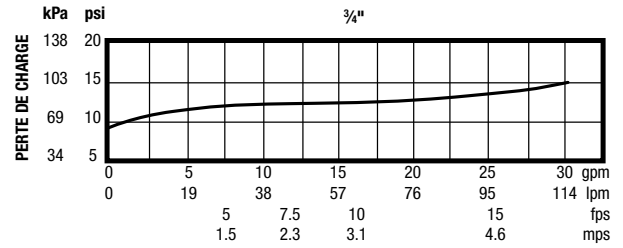

A WATTS Brand

É.-U. : Tél. : (800) 767-1234 - Fax : (800) 788-4491 - FEBCOonline.com
 Canada : Tél. : (905) 332-4090 - Fax : (905) 332-7068 - FEBCOonline.ca
 Amérique latine : (52) 81-1001-8600 - Fax : (52) 81-8000-7091 - FEBCOonline.com

